



4 033821 013801



Art. 1190 Beschlagsatz für Einzeltor KARLO/ERIK

verzinkt, schwarz beschichtet

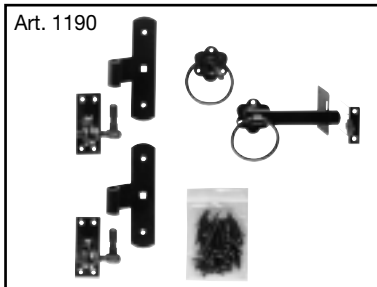

Unser Montage-tipp: Bei Verwendung von verzinkten Eisenankern achten Sie darauf, dass der untere Kloben zwischen den Schrauben sitzt.

Bitte beachten: Die große Abbildung rechts zeigt ein Tor DIN rechts angeschlagen. Für einen Anschlag DIN links, schrauben Sie die geschweifte Diagonalleiste ab. Drehen Sie diese so, dass sie wieder von der Bandseite unten zur Schließseite oben zeigt.
Hinweis: Die Leiste passt nicht exakt. Bitte beide Seiten etwas nachschneiden. Es verbleibt eine schmale Fuge.

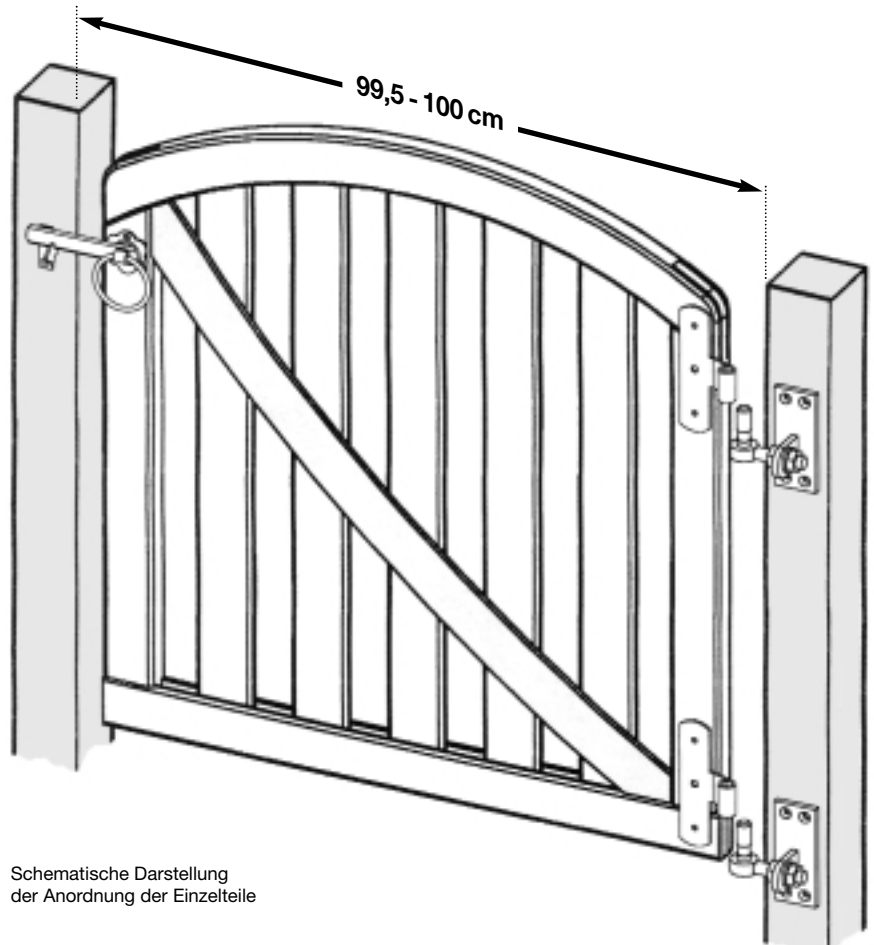

Schematische Darstellung der Anordnung der Einzelteile

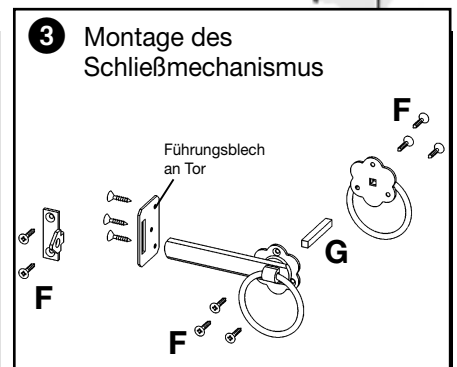
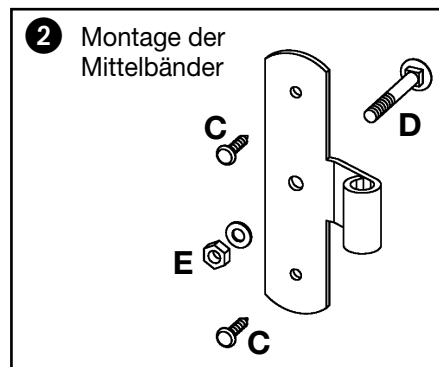
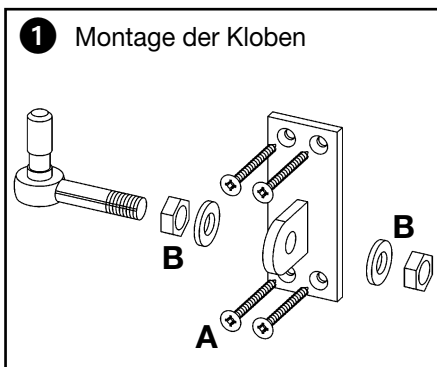

Aufstellung der Einzelteile

	Bezeichnung	Abmessung	Anzahl	Verarbeitung/Bemerkung
1.	Schraubkloben inkl. Grundplatte		2	wie abgebildet, verstellbar in der Breite
2.	Mittelbänder		2	wie abgebildet
3.	Schließmechanismus		1	wie abgebildet; etwas aus der Mitte versetzt nach Innen montieren, damit der Ring nicht an das Führungsblech stößt
A.	Spanplattenschrauben	5 x 50 mm	8	für Grundplatte an Pfosten (je 4)
B.	Flachmuttern + U-Scheiben	M 12	je 4	Schraubkloben an Grundplatte (je 2)
C.	Rundkopfschrauben	6 x 30 mm	4	für Mittelbänder (je 2)
D.	Flachrundschrauben	M 8 x 60	2	für Mittelbänder (je 1), 8,5 mm vorbohren
E.	Mutter + U-Scheiben		je 2	für Flachrundschraube D. (je 1)
F.	Spanplattenschrauben		11	für Rosetten (2 x 3), Führungsplatte (3), Klinkhaken (2)
G.	Vierkantbolzen		1	für Rosetten, 12-13 mm vorbohren