

Montagehinweis

Rhombusprofil 20,5 x 81 mm

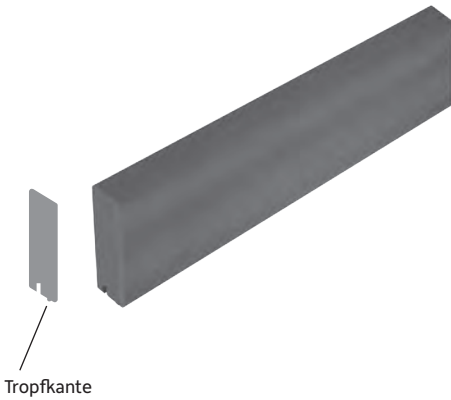

Stand: 02.12.2020



Tropfkante



Die Schrauben zur Befestigung des Rhombusprofils sind der jeweiligen Unterkonstruktion anzupassen. Die stirnseitige Stoßfuge mit mind. 8 mm ausführen.

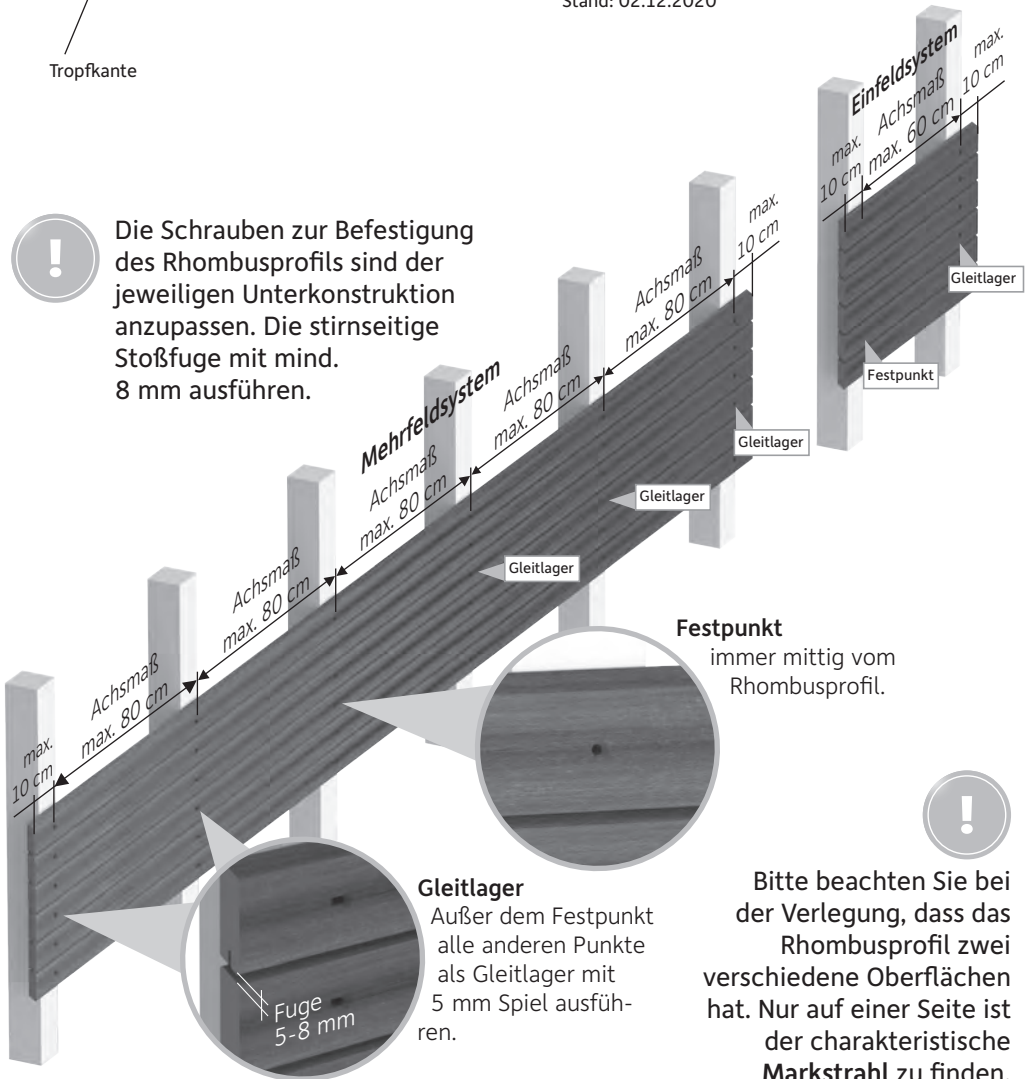

Mehrfeldsystem

Achsmaß
max. 80 cm

Achsmaß
max. 80 cm

Achsmaß
max. 80 cm

max.
10 cm

Gleitlager

Gleitlager

Gleitlager

Einfeldsystem

max.
10 cm

Achsmaß
max. 60 cm

max.
10 cm

Gleitlager

Festpunkt

Festpunkt

immer mittig vom
Rhombusprofil.



Bitte beachten Sie bei der Verlegung, dass das Rhombusprofil zwei verschiedene Oberflächen hat. Nur auf einer Seite ist der charakteristische Markstrahl zu finden.

Montagehinweis

Rhombusprofil

20,5 x 81 mm



Stand: 02.12.2020

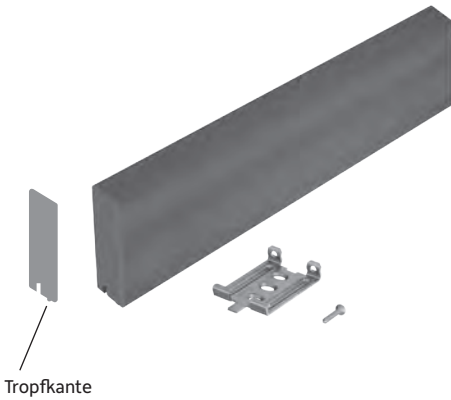

Grundsätzlich alle Löcher vorbohren.
Die Schrauben zur Befestigung des Rhombusprofils sind der jeweiligen Unterkonstruktion anzupassen. Die stirnseitige Stoßfuge mit mind. 8 mm ausführen.

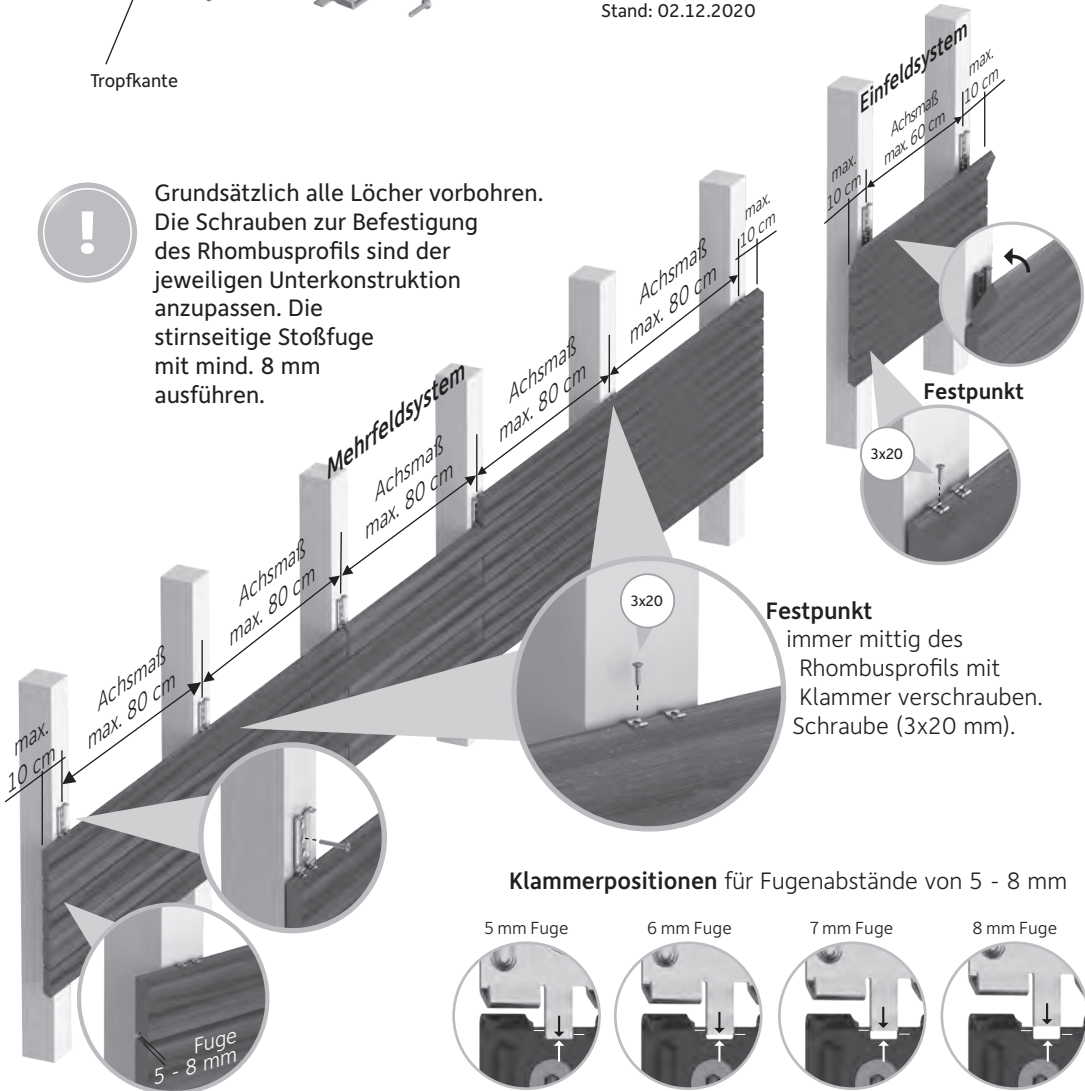

Klammerpositionen für Fugenabstände von 5 - 8 mm

